



# ПАСПОРТ

Тележка универсальная  
ТС1840





## Назначение

Тележка универсальная (далее тележка) TC1840 предназначена для работ в саду и огороде.

## Характеристики

Материал кузова	сталь
Вес кузова, кг	7.6
Размер кузова, мм	930x470x245
Тип колеса	пневматическое 3.00-4
Материал обода	пластик
Максимальная нагрузка до, кг	300
Диаметр отверстия колеса, мм	16
Длина ступицы колеса, мм	55
Ширина части оси под колесом, мм	61
Вес, кг	16

## Комплектация

1. Платформа-основание - 1 шт
2. Боковые стенки - 2 шт
3. Задняя стенка - 1 шт
4. Передняя стенка - 1 шт
5. Колеса - 4 шт
6. Ручка - 1 шт

### Для передней опоры:

7. Передняя ось - 1 шт
8. Вилка - 1 шт
9. Передний центральный мост
10. Разъем рулевой тяги

### Для задней опоры:

11. Задний мост
12. Левая ось
13. Правая ось

### Запчасти:

- Болт М8х20 - 14 комплектов
- Гайка М12 - 4 шт
- Шайба М12 - 4 шт
- Болт М8х60 – 1 комплект
- Шплинты - 8 шт

## Техника безопасности

***Пожалуйста, обратите внимание на правила техники безопасности, чтобы избежать неисправностей, повреждений или физических травм. Пожалуйста, ознакомьтесь с правильной установкой и использованием транспортной тележки, прочитав данный паспорт, чтобы избежать травм.***

Лицам с ограниченными физическими, сенсорными или умственными способностями не разрешается использовать тележку, если они не проинструктированы для их безопасности квалифицированным лицом.

Не разрешайте детям использовать тележку. Тележка не является игрушкой. Не используйте тележку с поврежденными или согнутыми компонентами. Поворачивайте

тележку только за ручку и не делайте движений при повороте тележки. Не перегружайте ее.

Убедитесь, что груз равномерно распределяется по платформе тележки, в противном случае она может перевернуться.

Максимально допустимое давление в шинах - 21 бар.

Для накачивания шин желательно использовать ручной насос. При парковке тележки убедитесь, что она не откатывается. Всегда закрепляйте колеса тележки подходящими клиньями.

### Схема сборки

Пожалуйста, прочитайте паспорт и используйте прилагаемую схему сборки.

Извлеките все детали из упаковки и проверьте наличие всех деталей.

Пожалуйста, попросите второго человека помочь вам при монтаже транспортной тележки.

#### Установка опоры заднего моста

Установите опору задней оси вместе с фиксаторами левой и правой осей, как показано на рисунке. Для монтажа используйте винты M8x20 вместе с шайбами и гайками.

Установить колеса на опору задней оси. Затяните колеса с помощью шайб, винтов и гаек.

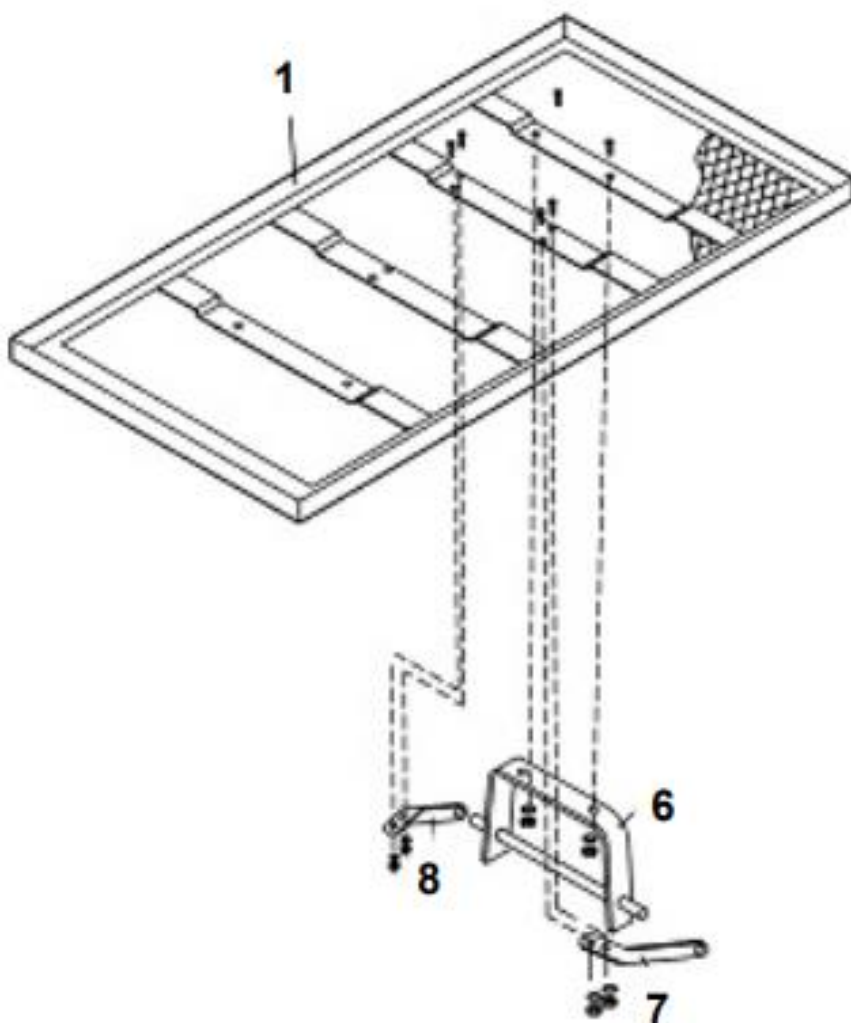



#### **Монтаж опоры переднего моста**

Теперь установите опору передней оси вместе с передней стойкой, отклоняющей вилкой и разъемом рулевого механизма. Пожалуйста, соблюдайте порядок компонентов, показанных на фотографиях.

Установите колеса на опору передней оси

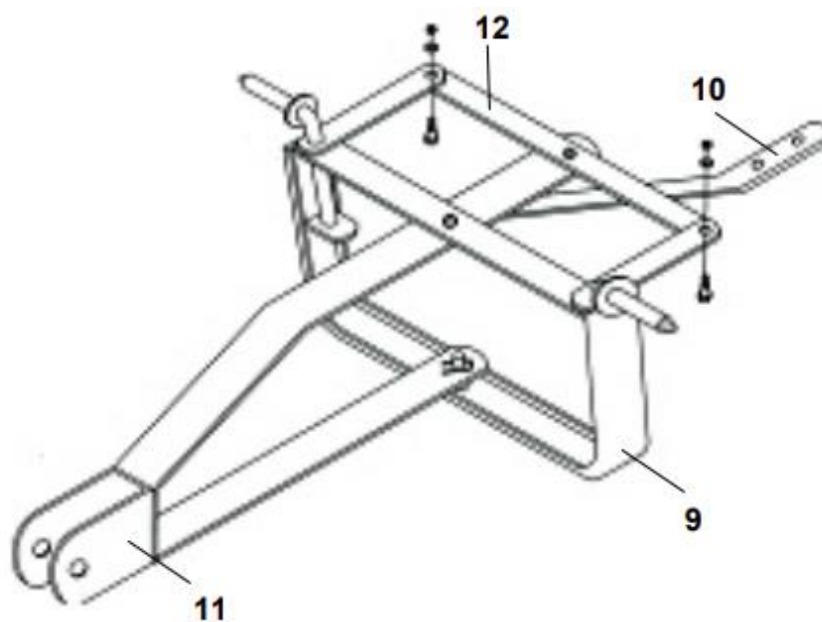

Передняя подвеска

Задняя подвеска





Осторожно поверните тележку вертикально на колеса и установите ручку.

Прикрепите боковые части, переднюю часть и заднюю часть к платформе тележки. Для крепления деталей используйте прилагаемые шпильки.

При желании зафиксируйте боковую часть вместе с передней и задней частями. Обратите внимание на правую и левую рукоятки и зацепите рукоятки в предусмотренной выемке.



**ПРИМЕЧАНИЕ:** гарантийный срок составляет 18 месяцев и распространяется только на заводские дефекты. Гарантия теряет законную силу и не действует в случаях: хранения в сырых помещениях, в следствие чего на металлических частях образовалась ржавчина, выполнения ремонтов, переделок, модернизации конструкции без согласия производителя. Гарантия не распространяется на кузов тележки, колёса, подшипники, болты, гайки, так как подвергаются естественному износу.

### Рекомендации по утилизации

Не выкидывайте изделие и принадлежности вместе с бытовым мусором. Отслужившие свой срок изделие, принадлежности следует сдавать на экологически чистую утилизацию (рециркуляцию) отходов на предприятия, соответствующие условиям экологической безопасности.

### Сведения об изготовителе

Изготовитель: Qingdao Tengsheng Special Vehicle Co, Ltd.  
No.388 Wudaokou Liuwang Jiaonan Qingdao, Китай  
Тел: 86-18563981622 Факс: 86-532-83199988

Уполномоченное изготовителем лицо (импортер, поставщик): ООО «Альфасад»  
220015, РБ, г. Минск, ул. Пономаренко, 41, ком. 206, Тел: (017) 388-41-88 (городской)

Дата изготовления и серийный номер указаны на маркировке тачки.

**\*Данная продукция не подлежит сертификации и декларированию.**