



# Kölner

## Der Beste Assistent

\*Лучший помощник



Только для бытового использования  
Тек тұрмыстық пайдалануға арналған

**Зарядное устройство**  
Батарея зарядтағышы

**KVCH 10i**

RUS

KAZ



— РУКОВОДСТВО ПО ЭКСПЛУАТАЦИИ —  
ПАЙДАЛАНУ БОЙЫНША БАСШЫЛЫҚ

Наша компания благодарит Вас за Ваш выбор и надеется, что настоящее изделие торговой марки «Kolneg» будет полностью отвечать Вашим ожиданиям. Для того, чтобы Ваше изделие прослужило Вам долгое время, необходимо правильно его использовать, хранить и проводить техническое и сервисное обслуживание, в связи с чем настоятельно рекомендуем Вам перед использованием тщательно изучить информацию, изложенную в настоящем руководстве.

### **УВАЖАЕМЫЙ ПОКУПАТЕЛЬ!**

При покупке изделия необходимо удостовериться в его работоспособности, отсутствии механических повреждений, проверить комплектацию и наличие штампа торгующей организации, даты продажи и подписи продавца с номером модели и серийным номером на гарантийном талоне, являющемся неотъемлемой частью настоящего руководства.

Біздің компания Сіздің таңдауыңыз үшін Сізге алғысын білдіреді және «Kolneg» сауда таңбасындағы аталған бұйымның Сіздің құтулеріңізге толықтай жауап беретін болады деп үміттенеміз. Сіздің бұйымыңыз Сізге ұзақ уақыт қызмет етуі үшін оны дұрыс қолдану, сақтау және техникалық және сервистік қызмет көрсетуді жүргізіп отыру қажет, осыған байланысты Сізге қолданудың алдында осы нұсқаулықта мазмұндалған ақпаратты мұқият оқып шығуды үзілді-кесілді ұсынамыз.

### **ҚҰРМЕТТІ САТЫП АЛУШЫ!**

Бұйымды сатып алу кезінде оның жұмысқа қабілеттілігіне, механикалық бүлінулердің жоқтығына көз жеткізу, сонымен бірге жиынтықтылықты және осы нұсқаулықтың ажырамасы бөлігі болып табылатын кепілдік талонында үлгінің сериясы мен сериялық нөмірімен сатушы ұйым мөртабанының, сатылған күні мен сатушының қолтаңбасының болуын тексеріп алу қажет.

## **СОДЕРЖАНИЕ / МАЗМҰНЫ**

1 Общие указания	4
2 Технические требования	5
3 Комплектность	5
4 Требования безопасности	5
5 Функциональные элементы	10
6 Подготовка к работе	11
7 Порядок работы	11
8 Техническое обслуживание	13
9 Правила хранения	13
10 Срок службы	14
11 Возможные неисправности и методы их устранения	14
12 Гарантии изготовителя	15
13 Прочая информация	17
1 Жалпы нұсқаулар	18
2 Техникалық талаптар	19
3 Жиынтықтылық	19
4 Қауіпсіздік талаптары	19
5 Атқарымдық элементтер	22
6 Жұмысқа дайындау	23
7 Жұмыс тәртібі	23
8 Техникалық қызмет көрсету	25
9 Сақтау шарттары	25
10 Қызметтік мерзімі	26
11 Ықтимал ақаулықтар және оларды жою тәсілдері	26
12 Дайындаушының кепілдіктері	26
13 Өзге ақпарат	28

## 1 ОБЩИЕ УКАЗАНИЯ

Зарядное устройство Kolner KBCN 10i (далее зарядник, устройство, оборудование, изделие) инверторного типа с микропроцессорным управлением предназначено для восстановления и автоматической зарядки большинства аккумуляторных батарей напряжением 12 В и 24 В мототехники, легковых автомобилей, сельскохозяйственного и грузового транспорта с эффективностью не менее 85%.

Зажимы типа «крокодил» обеспечивают быстрое подключение и стабильный контакт во время работы. Зарядное устройство оснащено жидкокристаллическим дисплеем для отображения параметров и режима работы, а также микропроцессорным управлением, обеспечивающим мягкое восстановление, быструю и глубокую зарядку аккумуляторных батарей. Возможность проверки аккумуляторной батареи перед зарядкой. Автоматическая подстройка напряжения заряда в зависимости от температуры окружающей среды. Защита от неправильного подключения, короткого замыкания и перезаряда.

Изделие имеет бытовое назначение. Обращаем Ваше внимание на то, что данное изделие не предназначено для тяжелых промышленных работ и непрерывной работы в коммерческих целях. Использование изделия не по назначению является основанием для отказа в гарантийном ремонте.



Настоятельно рекомендуется ознакомиться со всеми пунктами настоящего руководства по эксплуатации перед использованием изделия во избежание возникновения опасных ситуаций.



Данный знак в маркировке означает наличие в изделии двойной изоляции, заземлять изделие не требуется.



Данное изделие соответствует требованиям: Технического регламента Таможенного союза ТР ТС 004/2011 «О безопасности низковольтного оборудования», утвержденный Решением Комиссии Таможенного союза от 16 августа 2011 г. №768; Технического регламента Таможенного союза ТР ТС 020/2011 «Электромагнитная совместимость технических средств», утвержденный Решением Комиссии Таможенного союза от 9 декабря 2011 г. №879; Технического регламента Таможенного союза ТР ТС 037/2016 «Об ограничении применения опасных веществ в изделиях электротехники и радиоэлектроники», утвержденный Решением Совета Евразийской экономической комиссии от 18 октября 2016 г. №113.



Данное руководство по эксплуатации является неотъемлемой частью изделия. Храните руководство по эксплуатации в течение всего срока службы изделия.



Изделие предназначено для использования только внутри помещения. Запрещено подвергать изделие воздействию неблагоприятных атмосферных и внешних воздействий, таких как дождь, снег, повышенная влажность, нагрев и прочее.

Приобретенное вами изделие может иметь некоторые отличия от настоящего руководства, не влияющие на его эксплуатацию.

## 2 ТЕХНИЧЕСКИЕ ТРЕБОВАНИЯ

Таблица 1

Наименование параметра	Значение
Номинальное напряжение / частота	220-240 В ~
Номинальная потребляемая мощность	130 Вт
Напряжение заряжаемых аккумуляторов	12 / 24 В
Минимальное напряжение аккумулятора для восстановления	2 В
Минимальный ток зарядки	0,5 А
Максимальный ток зарядки	10 А (12 В) / 5 А (24 В)
Выходное напряжение заряда	8-15,5 В (12 В) / 18,5-30 В (24 В)
Тип зарядки	автоматическая
Тип заряжаемого аккумулятора	WET, SLA, EFB, MF, SMF, CA, AGM и GEL
Емкость заряжаемого аккумулятора	6 – 180 А·ч (12 В) 6 – 120 А·ч (24 В)
Режим зарядки	1. Быстрая зарядка 2. Зарядка AGM / GEL / Са 3. Медленная зарядка 4. Восстановление
Режим работы	летний / зимний
Режим восстановления	имеется
Класс безопасности	II класс
Класс защиты	IP44
Допустимая температура окружающей среды / влажность	-5°С ... +45°С / < 80%
Длина зарядных кабелей	0,6 м
Длина шнура питания	1 м
Габаритные размеры	170x98x58 мм
Масса	0.6 кг

## 3 КОМПЛЕКТНОСТЬ

Таблица 2

Наименование	Количество
Зарядное устройство	1 шт.
Руководство по эксплуатации	1 шт.

## 4 ТРЕБОВАНИЯ БЕЗОПАСНОСТИ

**Безопасная и стабильная работа изделия гарантируется только при соблюдении следующих условий:**

4.1.1 Не используйте изделие для любых иных целей, кроме указанных в данном руководстве по эксплуатации. Эксплуатация, обслуживание и хранение изделия должны осуществляться строго в соответствии с данным руководством по эксплуатации.

4.1.2 Не разрешайте детям контактировать с изделием, даже если оно выключено и отключено от питающей электросети.

4.1.3 Не погружайте изделие или отдельные его части в воду или другие жидкости.

4.1.4 Не используйте изделие, если есть риск возгорания или взрыва, например, вблизи легковоспламеняющихся жидкостей и газов.

4.1.5 Не производите никаких работ с изделием, если Вы утратили концентрацию внимания, больны почувствовали недомогание, или находитесь под воздействием наркотических средств, алкоголя или медикаментов. Именно момент потери внимания при использовании изделия может привести к серьезным несчастным случаям и ранениям.

4.1.6 Переносите изделие, держа его только за рукоятку (или за основание), при этом запрещено удерживать палец на выключателе. Запрещено перемещать изделие, удерживая его за шнур питания.

4.1.7 Не переносите изделие во включенном состоянии или в случае подключения его к электросети.

4.1.8 Перед началом работы убедитесь в том, что параметры источника питания соответствуют требованиям, указанным на изделии и в настоящем руководстве эксплуатации.

4.1.9 Подключайте изделие к питающей электросети только после того, как Вы убедитесь, что выключатель работает исправно и находится в положении ОТКЛ.

4.1.10 При работе с изделием пользуйтесь средствами индивидуальной защиты. В случае необходимости воспользуйтесь респиратором, специальными перчатками, очками и наушниками.

4.1.11 При работе с изделием рекомендуется надевать подходящую одежду, чтобы никакие части не контактировали с изделием и обрабатываемой заготовкой/материалом. Также убедитесь, что на Вас нет ничего, что могло бы помешать работе или вызвать нежелательные последствия.

4.1.12 Прежде чем нажать на выключатель, убедитесь, что рабочий инструмент (сверло, бита, пильное полотно, лопасть, отрезной диск, насадка и т.п.) правильно установлен и надежно зажат в патроне, обрабатываемая заготовка/материал достаточно устойчива или зафиксирована, а дополнительная съемная рукоятка (при наличии) установлена правильно.

4.1.13 При работе крепко удерживайте изделие.

4.1.14 Не используйте поврежденный или сильно изношенный рабочий инструмент (сверло, бита, пильное полотно, лопасть, отрезной диск, насадка и т.п.)

4.1.15 Запрещается устанавливать изделие стационарно (например, зажимать в тиски).

4.1.16 Не оставляйте включенное или подключенное к источнику питания изделие без внимания.

4.1.17 Ничего, кроме обрабатываемой заготовки/материала, не должно контактировать с вращающимися частями изделия.

4.1.18 Запрещено закрывать вентиляционные отверстия изделия чем-либо или ограничивать доступ воздуха.

4.1.19 Избегайте попадания шнура питания на обрабатываемую изделием заготовку/ материал или посторонние предметы, которые могут его повредить.

4.1.20 Держите шнур питания вдали от источника нагрева, масла и острых предметов.

4.1.21 Во время работы с изделием не прикасайтесь к заземленным предметам (например, трубопроводам, радиаторам отопления, газовым плитам, холодильнику).

4.1.22 При необходимости работы изделием во влажной среде используйте источник питания, оборудованный устройством защитного отключения.

4.1.23 При отключении изделия от источника питания держитесь за штекер шнура питания.

4.1.24 Всегда отключайте изделие от источника питания, когда Вы его не используете, перед проведением технического или сервисного обслуживания, а также:

- в случае любых неполадок;
- перед установкой/сменой рабочего инструмента;
- перед чисткой;
- перед установкой/снятием дополнительной рукоятки (при наличии);
- после окончания работ.

4.1.25 Поддерживайте рукоятку изделия в сухом, чистом состоянии, без следов масла или смазки. Рукоятка, испачканная маслом или смазкой, становится скользкой и может привести к потере контроля.

4.1.26 Не пользуйтесь изделием после его падения или если на нем видны какие-либо следы повреждения, а также с поврежденным шнуром питания или штекером. Обратитесь в авторизованный сервисный центр для диагностики или ремонта изделия.

4.1.27 При повреждении шнура питания во избежание опасности его должен за-

менить изготовитель, его агент или аналогичное квалифицированное лицо.

Замена шнура питания осуществляется в авторизованном сервисном центре согласно действующему тарифу.

4.1.28 Работа и техобслуживание должны осуществляться регулярно и строго в соответствии с данным руководством. Во время технического обслуживания запрещено использовать чистящие средства, которые могут повредить изделие или шнур питания (бензин и прочие агрессивные вещества).

4.1.29 Неправильное обращение с изделием может привести к выходу его из строя, причинению вреда пользователю или его имуществу.

**ЗАПРЕЩЕНО** пользоваться изделием в состоянии алкогольного или наркотического опьянения, а также в иных условиях, мешающих объективному восприятию действительности, и не следует доверять изделие людям в таком состоянии или в таких условиях!

**ПРЕДОСТЕРЕЖЕНИЕ!** Во избежание опасности, вызываемой случайным возвратом термовыключателя в исходное положение, изделие не должен питаться через внешнее устройство, такое как таймер, или не должен быть соединен с цепью, в которой происходит регулярное включение и выключение питания.

**ВНИМАНИЕ!** Данное руководство по эксплуатации не может предусмотреть все возможные нештатные ситуации, которые могут возникнуть в процессе эксплуатации данного изделия. Пользователь должен самостоятельно соблюдать меры техники безопасности при работе с изделием!

## 4.2 МЕРЫ ПРЕДОСТОРОЖНОСТИ ПРИ РАБОТЕ С ЗАРЯДНЫМ УСТРОЙСТВОМ

4.2.1 Перед первым использованием изделия включите его без нагрузки и дайте поработать несколько минут. Если за это время Вы услышите посторонний шум, увидите ошибки на дисплее или почувствуете сильный посторонний запах, выключите изделие, отсоедините шнур питания от электросети и обратитесь в авторизованный сервисный центр для диагностики и ремонта изделия.

4.2.2 Изделие предназначено для восстановления и автоматической зарядки аккумуляторных батарей напряжением 12 В и 24 В с жидким электролитом (MF, WET), необслуживаемых (SLA, SMF, EFB), клапанных, абсорбирующих стекловолоконных (AGM) и большинства гелиевых (GEL).

4.2.3 Тщательно очищайте клеммы аккумулятора от грязи и смазки перед подключением зарядных кабелей.

4.2.4 Соблюдайте полярность при подключении клемм зарядных кабелей к аккумуляторной батарее.

4.2.5 **ЗАПРЕЩЕНО** вскрывать корпус зарядного устройства.

4.2.6 **ЗАПРЕЩЕНО** прикасаться к обоим зажимом зарядных кабелей изделия в случае подключения его к электросети.

4.2.7 Не допускайте попадания любых жидкостей и посторонних предметов на корпус зарядного устройства, аккумуляторную батарею, шнур питания и зарядные кабели.

4.2.8 В процессе заряда аккумуляторной батареи возможно превышение температуры корпуса устройства до 40°C.

4.2.9 Электролит представляет собой агрессивное вещество. При попадании вещества на кожу или в глаза необходимо срочно промыть пораженные участки большим объемом проточной водой и обратиться к врачу.

4.2.10 Не пользуйтесь зарядным устройством после его падения или если на нем видны какие-либо следы повреж-

дения, а также с поврежденным шнуром питания или штекером. Обратитесь в авторизованный сервисный центр для диагностики или ремонта изделия.

### 4.3 СВЕДЕНИЯ О КВАЛИФИКАЦИИ ПОЛЬЗОВАТЕЛЯ И ОБСЛУЖИВАЮЩЕГО ПЕРСОНАЛА

4.3.1 Для эксплуатации изделия пользователю не требуется какая-либо специальная квалификация.

4.3.2 К работе с данным изделием не допускаются лица, не изучившие настоящее руководство по эксплуатации, а также не достигшие 18 лет и не имеющие необходимые знания и навыки по использованию изделия.

4.3.3 Изделие должно использоваться, обслуживаться и ремонтироваться лицами, хорошо знающими характеристики, а также обученные правилам пользования и безопасности при работе с изделием.

4.3.4 Изделие не предназначено для использования лицами (включая детей) с пониженными физическими, сенсорными или умственными способностями или при отсутствии у них жизненного опыта или знаний, если они не находятся под присмотром или не проинструктированы об использовании изделия лицом, ответственным за их безопасность. Дети должны находиться под присмотром для недопущения игр с изделием. Не допускайте контакта животных с изделием. Не допускайте присутствия детей, животных или посторонних в рабочей зоне.

4.4.5 К работе допускаются лица в хорошей физической форме и уравновешенном душевном состоянии. Ошибки в оценках и действиях могут быть очень опасными и привести к травмам или летальному исходу.

4.4.6 К работе с изделием не допускаются больные лица, а также переутомленные, находящиеся под действием любых веществ или медицинских препаратов.

**ЗАПРЕЩЕНО** пользоваться изделием в состоянии алкогольного или наркотического опьянения, а также в иных условиях, мешающих объективному восприятию действительности, и не следует доверять изделие людям в таком состоянии или в таких условиях!

### 4.4 КРИТЕРИИ ПРЕДЕЛЬНЫХ СОСТОЯНИЙ

4.4.1 Возникновение сильной вибрации, чуждой для данного изделия.

4.4.2 Возникновение посторонних звуков.

4.4.3 Повышение температуры корпуса или других частей изделия.

4.4.4 Необратимая деформация корпуса, исключающая эксплуатацию изделия в нормальном режиме.

4.4.5 Механические повреждения корпуса, а также трещины и иные нарушения целостности изделия.

**ВНИМАНИЕ!** В силу технической сложности изделия, иные критерии предельных состояний не могут быть определены пользователем самостоятельно. В случае явной или предполагаемой неисправности изделия, во избежание получения травмы, следует незамедлительно выключить изделие, прекратить его эксплуатацию и обратиться в авторизованный сервисный центр для диагностики и ремонта изделия.

При получении травмы при работе с изделием нужно незамедлительно прекратить любые работы и обратиться за медицинской помощью к врачу или в ближайшее медицинское учреждение.

#### **4.5 ПЕРЕЧЕНЬ КРИТИЧЕСКИХ ОТКАЗОВ**

4.5.1 не использовать при обнаружении повреждений / деформации корпуса;

4.5.2 не использовать при появлении дыма / запаха гари непосредственно из корпуса изделия;

4.5.3 не использовать при обнаружении перебоев хотя бы с одним из выключателей;

4.5.4 не использовать при появлении посторонних звуков в двигателе или сильной вибрации;

4.5.5 не использовать при попадании воды в корпус.

#### **4.6 ДЕЙСТВИЯ ПЕРСОНАЛА В СЛУЧАЕ ИНЦИДЕНТА, КРИТИЧЕСКОГО ОТКАЗА ИЛИ АВАРИИ**

При возникновении инцидента, аварии и чрезвычайной ситуации следует незамедлительно остановить работу с изделием, обратиться за помощью и в авторизованной сервисный центр, действовать по указаниям сервиса, если таковые поступили, и не допускать нахождение людей в зоне аварии и изделия.

В случае возникновения происшествия убедитесь, что поблизости от места выполнения работ имеется аптечка первой помощи. Заменяйте все использованные компоненты аптечки.

Незамедлительно остановите работу с изделием и окажите первую помощь пострадавшему.

Обращаясь за помощью, сообщайте следующую информацию: место происшествия, описание происшествия, число пострадавших, тип травм и свое имя.



## 5 ФУНКЦИОНАЛЬНЫЕ ЭЛЕМЕНТЫ

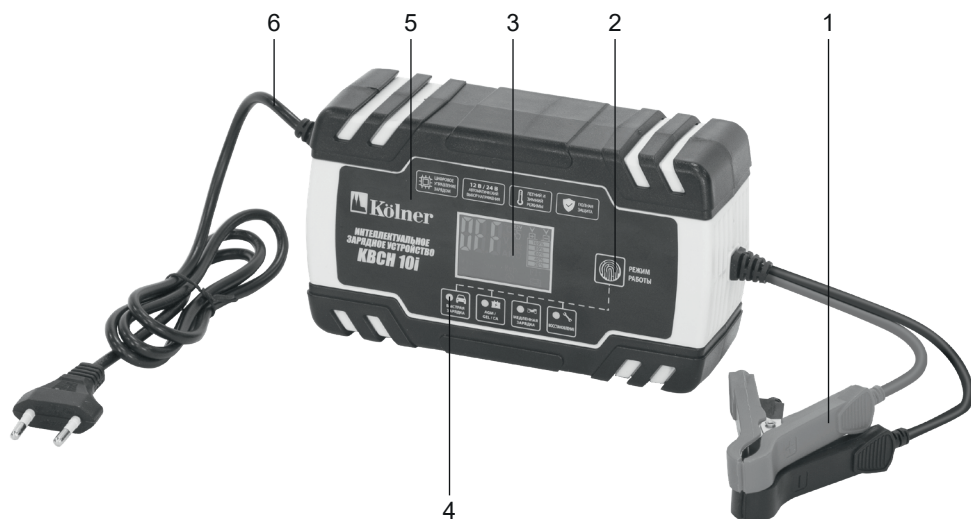

1. Зарядные кабели
2. Кнопка выбора режимов
3. Дисплей
4. Индикаторы режима работы
5. Корпус
6. Шнур питания

## 6 ПОДГОТОВКА К РАБОТЕ

**ВНИМАНИЕ!** При подготовке к работе, а также перед выполнением любых операций по техническому обслуживанию, подключению и отключению зарядных кабелей к аккумуляторной батарее убедитесь, что изделие выключено и отключено от питающей сети.

**ВНИМАНИЕ!** Обеспечьте достаточную вентиляцию воздуха в месте работы.

6.1 Прочтите руководство по эксплуатации на аккумуляторную батарею перед подключением к ней зарядного устройства.

6.2 Отключите клеммы и извлеките аккумуляторную батарею из транспортного средства.

6.3 Установите батарею на ровную сухую поверхность в месте с достаточной вентиляцией. Аккумуляторную батарею допускается ставить на одном уровне или выше и в стороне от зарядного устройства. Запрещено располагать зарядное устройство на аккумуляторную батарею или размещать в непосредственной близости с ней.

6.4 Тщательно очистите клеммы аккумуляторной батареи и удалите следы жидкости с поверхности батареи.

6.5 В случае использования обслуживаемых свинцово-кислотных (AGM или WET) аккумуляторных батарей, перед зарядкой следует проверить уровень электролита и при необходимости долить дистиллированной воды до среднего уровня между минимальной и максимальной отметками.

**ВНИМАНИЕ!** В процессе заряда аккумуляторной батареи происходит выделение вредных и взрывоопасных газов, поэтому работу необходимо производить в хорошо проветриваемом помещении.

Запрещается перекрывать посторонними предметами вентиляционные отверстия на корпусе изделия.

## 7 ПОРЯДОК РАБОТЫ

Изделие предназначено для эксплуатации в умеренном климате при температуре окружающей среды от  $-5^{\circ}\text{C}$  до  $+45^{\circ}\text{C}$  и относительной влажности воздуха не более 80%.

### 7.1 ПЕРЕД НАЧАЛОМ РАБОТЫ

7.1.1 Убедитесь, что параметры источника питания соответствуют требованиям, указанным в Таблице 1 настоящего руководства по эксплуатации и на изделии, а также, что используемый удлинитель (при наличии) рассчитан на мощность подключаемого к нему изделия.

7.1.2 Проверьте целостность изделия, шнура питания и зарядных кабелей, правильность сборки и надежность крепления всех узлов.

7.2 Выполните действия, описанные в пункте 6 Подготовка к работе. Убедитесь, что клеммы отключены от аккумуляторной батареи.

7.3 Соблюдая полярность подсоедините зажимы зарядных кабелей (1) к клеммам аккумуляторной батареи.

**ВНИМАНИЕ!** Красный зажим к «+» клемме, а черный зажим к «-» клемме.

**ПРИМЕЧАНИЕ:** В случае неверного подключения зажимов устройства к клеммам аккумуляторной батареи, вы увидите соответствующий символ на дисплее (3) зарядного устройства.

7.4 Подсоедините штекер шнура питания (6) к электросети.

7.5 На дисплее (3) отображаются следующие параметры:

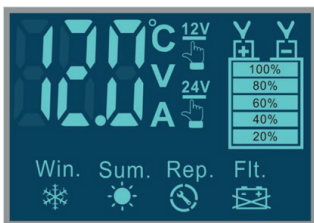

	Температура зарядного устройства
	Напряжение на аккумуляторной батарее
	Ток зарядки
	Режим восстановления
	Процесс зарядки аккумуляторной батареи завершен
	«Зимний» режим, включается автоматически при температуре окружающей среды ниже +10°C. Возрастает напряжение заряда.
	«Летний» режим, включается автоматически при температуре окружающей среды ниже +28°C. Напряжение заряда снижается.
	Не верная полярность подключения зажимов зарядных кабелей к клеммам аккумуляторной батареи.
	Слишком низкое напряжение на клеммах аккумуляторной батареи или батарея неисправна.
	Плохое соединение зажимов зарядных кабелей с клеммами аккумуляторной батареи.
	Показывает рабочее напряжение на клеммах аккумуляторной батареи. Определяется автоматически.
	Показывает рабочее напряжение на клеммах аккумуляторной батареи. Определяется автоматически.

	Емкость аккумуляторной батареи.
--	---------------------------------

7.5 Путем нажатия на кнопку (2) выберите требуемый режим работы, руководствуясь индикаторами (4) и описанием ниже:

	<b>Режим «быстрой зарядки»</b> аккумуляторных батарей легковых и грузовых транспортных средств ( <b>WET, SLA, EFB, MF, SMF и GEL</b> )
	Режим зарядки гелиевых ( <b>GEL</b> ), свинцово-кислотных ( <b>AGM</b> ) и кальциевых ( <b>Ca</b> ) аккумуляторных батарей.
	<b>Режим «медленной зарядки»</b> аккумуляторных батарей двухколесных транспортных средств (макс. ток заряда не превышает 1,5 А)
	<b>Режим «восстановления»</b> аккумуляторной батареи в случае глубокого разряда, долгого хранения или продолжительного использования, а также поврежденные, с расслоениями или сульфатированные аккумуляторные батареи.

**ВНИМАНИЕ!** Не все аккумуляторные батареи возможно восстановить.

После выбора режима перед началом работы зарядное устройство определяет состояние аккумуляторной батареи, алгоритм и параметры дальнейшей зарядки. Это занимает некоторое время. Процесс зарядки происходит в автоматическом режиме, а продолжительность зависит от состояния аккумуляторной батареи и степени ее разряда. Режим «восстановления» самый про-

должительный по времени. Вначале зарядное устройство проводит диагностику состояния батареи, чтобы определить дальнейший процесс зарядки. Если батарея глубоко разряжена, включится режим импульсного заряда, чтобы «оживить» батарею. Далее процесс восстанавливает емкость батареи, используя повышенное напряжение, чтобы отбить сульфат от пластин батареи. Для полного восстановления и глубокой зарядки аккумуляторной батареи необходимо дождаться надписи «OFF» на экране.

**ПРИМЕЧАНИЕ:** аккумуляторная батарея считается неисправной в случае, если после 30 минут заряда в режиме «восстановления» напряжение все еще ниже 9 В (для 12 В батарей) и 18 В (для 24 В батарей). В этом случае следует обратиться в специализированную мастерскую по ремонту и обслуживанию аккумуляторных батарей.

**ПРИМЕЧАНИЕ:** в случае если через 24 часа после запуска режима «восстановления» процесс не был завершен, то также следует обратиться в специализированную мастерскую по ремонту и обслуживанию аккумуляторных батарей.

7.6 По окончании работы на дисплее появится надпись «OFF», показывающая, что процесс заряда аккумуляторной батареи завершен успешно.

7.7 Для отключения зарядного устройства отсоедините штекер шнура питания от электросети. Далее отсоедините клемму «+» от аккумуляторной батареи, а затем клемму «-».

7.8 Произведите техническое обслуживание изделия.

## 8 ТЕХНИЧЕСКОЕ ОБСЛУЖИВАНИЕ

8.1 После окончания работ необходимо провести очистку изделия от пыли и грязи. Особое внимание необходимо уделить вентиляционным отверстиям.

Для чистки корпуса, шнура питания и зарядных кабелей не следует использовать чистящие средства, которые могут привести к образованию ржавчины на металлических частях изделия или повредить пластиковую поверхность. Протрите корпус изделия, шнур и кабели влажной мягкой тканью, после чего вытрите насухо. Внимательно следите за состоянием зажимов зарядных кабелей. При необходимости следует удалить с них следы ржавчины, окисла и электролита.

8.2 Регулярно проверяйте надежность крепления всех винтов. При обнаружении ослабленного винта немедленно затяните его. В противном случае Вы подвергаете себя риску получения травмы.

## 9 ПРАВИЛА ХРАНЕНИЯ

9.1 Хранить изделие необходимо при температуре окружающей среды от +5°C до +40°C и относительной влажности воздуха не более 80% в закрытом отапливаемом помещении, недоступном для детей и животных. В случае длительного хранения, следует использовать заводскую упаковку.

9.2 При транспортировании, погрузке, разгрузке и хранении изделия следует руководствоваться, помимо изложенных в руководстве по эксплуатации, следующими требованиями:

- запрещается подвергать изделие существенным механическим нагрузкам, которые могут привести к повреждению изделия и / или нарушению целостности его упаковки;

- необходимо избегать попадания на изделие или его упаковку воды, снега и прочих осадков, а также солнечного и

иного излучения.

9.3 Срок хранения изделия составляет 20 лет при соблюдении условий, указанных в пунктах 9.1 и 9.2.

9.4 Во избежание повреждений перевозите изделие только в заводской упаковке. После транспортирования или хранения изделия при пониженной температуре необходимо выдержать его при комнатной температуре не менее двух часов.

9.5 Перед транспортированием или передачей на хранение при отрицательной температуре, бывшего в эксплуатации, изделия необходимо убедиться в том, что в изделии отсутствует вода. Все поверхности изделия должны быть сухими. Подробные требования к условиям транспортирования смотрите в ГОСТ 15150-69.

9.6 Оберегайте изделие от значительных перепадов температур и воздействия прямых солнечных лучей. Подробные требования к условиям хранения смотрите в ГОСТ 15150-69 (Условие 1).

9.7 Неправильная утилизация изделия наносит непоправимый вред окружающей среде. Не выбрасывайте неисправное изделие, а также отработанные элементы питания вместе с бытовыми отходами. Обратитесь для этих целей в специализированный пункт утилизации. Адреса пунктов приема бытовых изделий, оборудования и отработанных элементов питания на переработку Вы можете получить в муниципальных службах Вашего населенного пункта.

## 10 СРОК СЛУЖБЫ

Данное изделие при соблюдении всех требований, указанных в настоящем руководстве, должно прослужить не менее 3-х лет.

Изготовитель обращает внимание покупателей, что при эксплуатации изделия в рамках личных нужд и соблюдений правил пользования, приведенных в данном руководстве по эксплуатации, срок службы изделия может значительно превысить указанный в настоящем руководстве.

Изготовитель оставляет за собой право вносить в конструкцию и комплектацию изменения, не ухудшающие эксплуатационные качества изделия.

## 11 ВОЗМОЖНЫЕ НЕИСПРАВНОСТИ И МЕТОДЫ ИХ УСТРАНЕНИЯ

**ВНИМАНИЕ!** Если изделие вышло из строя, не следует пытаться отремонтировать его самостоятельно. Настоятельно рекомендуется обратиться в авторизованный сервисный центр.

ПРОБЛЕМА	ПРИЧИНА И СПОСОБЫ УСТРАНЕНИЯ
<p>На дисплее отображается ошибка аккумулятора батареи «Ett».</p> <p><b>Flt.</b></p> 	<p>Не верная полярность подключения зажимов зарядных кабелей к клеммам аккумуляторной батареи. Следует изменить полярность подключения.</p>
	<p>Слишком низкое напряжение на клеммах аккумуляторной батареи или батарея неисправна. Следует почистить клеммы аккумуляторной батареи и зажимы зарядных кабелей, а также убедиться, что выходное напряжение заряжаемой аккумуляторной батареи находится в пределах допуска зарядного устройства.</p>
	<p>Плохое соединение зажимов зарядных кабелей с клеммами аккумуляторной батареи. Проверить соединение.</p> <p>В иных случаях следует обратиться в специализированную мастерскую по ремонту и обслуживанию аккумуляторных батарей.</p>
<p>Зарядное устройство не включается при подключении к электросети.</p>	<p>Проверьте параметры питающей электросети.</p>
	<p>В иных случаях следует обратиться в авторизованный сервисный центр.</p>
<p>Дисплей мигает.</p>	<p>Сработала защита микроконтроллера, вызванная пониженным входным напряжением и повышенным напряжением на выходе.</p>
	<p>Сработала защита микроконтроллера из-за низкого напряжения аккумулятора, что приводит к пониженному питанию микроконтроллера, вызывая его блокировку.</p>
<p>Зарядное устройство не включается при подключении к электросети.</p>	<p>Проверьте параметры питающей электросети.</p>
	<p>В иных случаях следует обратиться в авторизованный сервисный центр.</p>
<p>Элементы дисплея становятся белыми.</p>	<p>Температура окружающей среды выше 55 °С. Следует переместить зарядное устройство и аккумуляторную батарею в прохладное место.</p>

## 12 ГАРАНТИИ ИЗГОТОВИТЕЛЯ

**Обращаем Ваше внимание, что в течение гарантийного срока изделие будет принято на бесплатное сервисное обслуживание или ремонт при соблюдении следующих условий:**

Гарантийные обязательства осуществляются при наличии правильно заполненного гарантийного талона с указанием в нем даты продажи, серийного номера, печати (штампа) торговой организации, подписи продавца. При отсутствии у Вас правильно заполненного гарантийного талона мы будем вынуждены отклонить Ваши претензии по качеству данного изделия. Во избежание недоразумений убедительно просим Вас перед началом работы с изделием вни-

мательно ознакомиться с руководством по эксплуатации.

Обращаем Ваше внимание на исключительно бытовое назначение изделия. Условия гарантии не предусматривают периодическое техническое обслуживание на дому у владельца. Правовой основой настоящих гарантийных условий является действующее законодательство Российской Федерации, в частности, последняя редакция Федерального закона «О защите прав потребителей» и Гражданский кодекс Российской Федерации. Гарантийный срок эксплуатации изделия составляет 12 месяцев. Этот срок исчисляется со дня продажи через розничную сеть.

Наши гарантийные обязательства распространяются только на неисправно-

сти, выявленные в течение гарантийного срока, и обусловленные производственными, технологическими и конструктивными дефектами, т. е. допущенными по вине компании-изготовителя.

### **12.1 Гарантийные обязательства не распространяются на:**

12.1.1 Неисправности изделия, возникшие в результате:

- несоблюдения пользователем предписаний руководства по эксплуатации;
- механического повреждения, вызванного внешним или любым другим воздействием;
- применения изделия не по назначению;
- неблагоприятных атмосферных и внешних воздействий на изделие, таких как дождь, снег, повышенная влажность, нагрев, агрессивные среды, несоответствие параметров питающей электросети требованиям руководства по эксплуатации;
- использования принадлежностей, расходных материалов и запчастей, не предусмотренных технологической конструкцией данной модели, не рекомендованных или не одобренных производителем.

- попадания внутрь изделия инородных предметов или засорения вентиляционных отверстий большим количеством отходов, таких как пыль и т.п.

12.1.2 Изделия, подвергавшиеся вскрытию, ремонту или модификации неуполномоченными на то лицами.

12.1.3 Неисправности, возникшие вследствие ненадлежащего обращения или хранения изделия, такие как:

- Наличие ржавчины на металлических элементах изделия;
- Обрывы и надрезы шнура питания;
- Сколы, царапины, сильные потертости корпуса, пластиковых частей изделия и др.

12.1.4 Неисправности, возникшие в результате перегрузки изделия, повлекшей выход из строя электродвигателя или

других узлов и деталей.

12.1.5 Изделия без читаемого серийного номера.

12.1.6 Расходные материалы, сменные детали, узлы, подлежащие периодической замене, а также аксессуары и комплектующие, поставляемые в комплекте с изделием.

12.1.7 К безусловным признакам перегрузки относятся:

- деформация или оплавление деталей и узлов изделия;
- одновременный выход из строя ротора и статора двигателя;
- потемнение или обугливание изоляции проводов.

Обращаем Ваше внимание, что доставка изделия в сервисный центр и из него осуществляется конечным потребителем (владельцем) или за его счет.

Техническое освидетельствование изделия на предмет установления гарантийного случая производится только в авторизованном сервисном центре.

**Срок службы изделия  
составляет 3 года.**

**ВНИМАНИЕ!** При покупке изделия требуйте проверки комплектности и исправности, а также правильного заполнения гарантийного талона.

Список сервисных центров можно узнать на сайте **kolner-tools.com** или у продавца.

### 13 ПРОЧАЯ ИНФОРМАЦИЯ

**Импортер, уполномоченное изготовителем лицо:** ООО «Омега».

Адрес: 432048, Российская Федерация, Ульяновская область, г.о. город Ульяновск, г. Ульяновск, ул. Локомотивная, зд.14А.

**Телефон:** +78422324242

**Адрес электронной почты:**

mail@simbirsk-crown.ru

**Изготовитель:** Нинбо Менфулл Традинг Ко., Лимитед.

**Адрес:** Флоор 4, Буилдинг 2, №111, Юнкси Секонд Рoad, Ксиепу Товн, Чжэньхай Дистрикт, Нинбо, Чжэцзян, Китай.

Сделано в КНР.

**Дата изготовления указана на серийном номере. В соответствии со стандартом изготовителя серийный номер содержит: номер заказа / месяц и год изготовления / порядковый номер изделия.**



## 1 ЖАЛПЫ НҰСҚАУЛАР

Батарея зарядтағышы Kolner KBCN 10i (бұдан әрі зарядтағыш, құрылғы, құрал-жабдық, өнім) микропроцессорлық басқарумен түрлендіргіш түріндегі зарядтағышы қозғалтқыш, автомобильдер, ауылшаруашылық және жүк автомобильдері үшін тиімділігі кем дегенде 85% болатын 12 В және 24 В батареяларды қалпына келтіруге және автоматты түрде зарядтауға арналған.

Аллигатор қыстырғыштары жұмыс кезінде жылдам байланыс пен тұрақты жанасуды қамтамасыз етеді. Зарядтағыш параметрлер мен жұмыс режимін көрсетуге арналған сұйық кристалды дисплеймен, сондай-ақ жұмсақ қалпына келтіру, батареяларды тез және терең зарядтау үшін микропроцессорлық басқарумен жабдықталған.

Зарядтаудан бұрын батареяны тексеру мүмкіндігі. Қоршаған орта температура-сына байланысты зарядтау кернеуін автоматты түрде реттеу. Қате қосылудан, қысқа тұйықталудан және шамадан тыс қорғаныстан қорғау.

Өнімнің тұрмыстық мақсаты бар. Назар аударыңыз, бұл өнім ауыр өндірістік жұмыстарға және үздіксіз коммерциялық пайдалануға арналмаған. Өнімді басқа мақсаттарға пайдалану кепілдік жөндеуден бас тартуға негіз болады.



Қауіпті жағдайлардың туындауын болдырмау үшін бұйымды пайдалану алдында осы пайдалану жөніндегі нұсқаулықтың барлық тармақтарымен танысу ұсынылады.



Таңбаламадағы аталған белгі бұйымда қосарлы оқшаулағыштың болуын білдіреді (сынып II МЕМСТ IEC 60745-1-2011), бұйымды жерге тұйықтау талап етілмейді.



Аталған бұйым келесі талаптарға сәйкес болады: Кедендік одақ Комиссиясының 2011 жылдың 16 тамызындағы №768 Шешімімен бекітілген ТР ТС 004/2011 «Төменвольтты жабдықтың қауіпсіздігі туралы» Кедендік одақтың Техникалық регламентіне; Кедендік одақ Комиссиясының 2011 жылдың 9 желтоқсанындағы №879 Шешімімен бекітілген ТР ТС 020/2011 «Техникалық құралдардың электромагниттік үйлесімлілігі туралы» Кедендік одақтың Техникалық регламентіне; Еуразиялық экономикалық комиссия Кеңесінің 2016 жылғы 18 қазандағы №113 шешімімен бекітілген «Электр және электронды өнімдерде қауіпті заттарды пайдалануды шектеу туралы» Кеден одағының ТР ТС 037/2016 техникалық регламенттері.



Осы Пайдалану нұсқаулығы бұйымның ажырамас бөлігі болып табылады. Пайдалану жөніндегі нұсқаулықты бұйымның барлық қызметтік мерзімінің ішінде сақтаңыз.



Өнім тек үй-жайдың ішінде пайдалануға арналған. Өнімді жаңбыр, қар, жоғары ылғалдылық, жылыту және т. б. сияқты қолайсыз атмосфералық және сыртқы әсерлердің әсеріне ұшыратуға тыйым салынады.

Сіз арқылы сатып алынған бұйым осы нұсқаулықтан оны пайдалануға әсер етпейтін кейбір айырмашылықтарға ие болуы мүмкін.

**2 ТЕХНИКАЛЫҚ ТАЛАПТАР**

1 кесте

Батарея зарядтағышы	Мән
Номиналды кернеу	220-240 В ~
Номиналды жиілік	50 Гц
Номиналды қуат тұтынуы	130 Вт
Зарядталатын батарея кернеуі	12 / 24 В
Қалпына келтіру үшін минималды батарея кернеуі	2 В
Минималды зарядтау тогы	0,5 А
Максималды зарядтау тогы	10 А (12 В) / 5 А (24 В)
Зарядтау түрі	автоматты
Зарядталатын батарея түрі	WET, SLA, EFB, MF, SMF, CA, AGM и GEL
Зарядталатын батарея сыйымдылығы	6 – 180 А·ч (12 В) 6 – 120 А·ч (24 В)
Зарядтау режимі	1. Жылдам зарядтау 2. AGM / GEL / Са зарядтау 3. Баяу зарядтау 4. Қалпына келтіру
Жұмыс тәртібі	жаз / қыс
Режим восстановления	Сонда бар
Қауіпсіздік класы	II класс
Қорғау сыныбы	IP44
Қоршаған ортаның рұқсат етілген температурасы / ылғалдылығы	-5°C ... +45°C / < 80%
Зарядтау кабелінің ұзындығы	0,6 м
Қуат сымның ұзындығы	1 м
өлшемдер	170x98x58 мм
Салмақ	0.6 кг

**3 ЖИЫНТЫҚТЫЛЫҚ**

3 кесте

Атауы	Саны
Батарея зарядтағышы	1 дана
Пайдалану бойынша басшылық	1 дана

**4 ҚАУІПСІЗДІК ТАЛАПТАРЫ**

**Бұйымның қауіпсіз және тұрақты жұмысына келесі шарттарды сақтау кезінде ғана кепілдік беріледі:**

4.1.1 Электр құралын осы пайдалану жөніндегі нұсқаулықта аталғандардан басқа мақсаттар үшін қолданбау керек. Бұйымды пайдалану, қызмет көрсету және сақтау осы пайдалану жөніндегі нұсқаулыққа қатаң сәйкес жүргізілуі керек.

4.1.2 Электр құралы физикалық, сенсорлық немесе ойлау қабілеттері төмендеген немесе оларда өмірлік тәжірибе мен білімдері болмаса, немесе егер олар қарауда болмаса немесе оларға олардың қауіпсіздігіне жауапты тұлғалар арқылы құралды қолдану жөніндегі нұсқамалық жүргізілмесе, тұлғалармен балаларды қоса алғанда) қолданылуға арналмаған. Балалардың электр құралымен ойнауына жол бермеу үшін қарауда болулары керек. Жануарлардың электр құралына жанасуларына жол бермеңіз. Жұмыс аймағында балалардың, жануарлардың немесе бөгде тұлғалардың болуларына жол бермеңіз.

4.1.3 Егер ол тіпті электр желісінен ажыратылған болса да, балалаарға электр құралымен жанасуларына рұқсат бермеңіз.

4.1.4 Электр құралын немесе оның жекелей бөліктерін суға немесе басқа да сұйықтықтарға батырмаңыз.

4.1.5 Электр құралын егер жану немесе жарылыс қаупі бар болса, мәселен тез тұтанатын сұйықтықтардың немесе газдардың жанында қолданбаңыз.

4.1.6 Электр құралын тек оның тұтқасынан (немесе табанынан) ұстап қана жылжытыңыз, бұл ретте саусақты ажыратқышта ұстауға тыйым салынады. Электр құралын оның желілік кабелінен ұстай отырып жылжытуға тыйым салынады.

4.1.7 Электр құралын іске қосулы күйде немесе оның электр желісіне қосылулы жағдайда жылжытпаңыз.

4.1.8 Жұмысты бастаудың алдында қуат беру параметрлерінің электр құралында және осы нұсқаулықта аталған параметрлерге сәйкес келетіндіктеріне көз жеткізіп алыңыз.

4.1.9 Әрқашан зарядтау кабелінің қапсырмаларын батарея терминалдарына мықтап бекітіңіз.

4.1.10 Электролит коррозиялы. Өніммен жұмыс істеу кезінде жеке қорғаныс құралдарын киіңіз. Қажет болса, респираторды, арнайы қолғап пен көзілдірікті қолданыңыз. Синтетикалық киім киюге болмайды. Егер қышқыл теріге немесе көзге түсіп кетсе, зардап шеккен аймақтарды дереу ағын сумен шайып, дәрігермен кеңесіңіз.

4.1.11 Өніммен жұмыс жасағанда, бөлшектері болмайтындай етіп қолайлы киім кию ұсынылады өніммен және қайта зарядталатын батареямен байланысыңыз. Сондай-ақ, сіздің жұмысыңызға кедергі болатын ештеңе жоқ екеніне көз жеткізіңіз жағымсыз салдарға әкелуі мүмкін.

4.1.12 Жұмыс кезінде өнімге ештеңе тигізбеуі керек. Батарея мен зарядтағышқа бөгде заттар мен сұйықтықтардың түспеуін қадағалаңыз.

4.1.13 Бүлінген, сонымен қатар мұздатылған электролиті бар және зарядтауға арналмаған батареяларды зарядтауға тыйым салынады.

4.1.14 Қайта зарядталмайтын батареяларды зарядтауға тырыспаңыз.

4.1.15 Өнімге немесе батареяға ауа кіруді жаппаңыз немесе қандай да бір жолмен шектемеңіз.

4.1.16 Өнімді қосулы немесе қуат көзіне қосылған күйде қараусыз қалдырмаңыз.

4.1.17 Егер оған зарядтағыш қосылған болса, аккумулятордан көлікті бастауға тыйым салынады. Көлік құралын бастамас бұрын зарядтағышты электр желісінен және аккумулятордан толығымен ажырату қажет.

4.1.18 Өнімнің желдеткіш саңылауларын ешнәрсемен жаппаңыз немесе ауаға қол жеткізуді шектемеңіз.

4.1.19 Қуат сымын зақымдайтын бөгде заттарға түсірмеңіз.

4.1.20 Қуат сымын жылу, май және өткір заттардан сақтаңыз.

4.1.21 Өніммен жұмыс істегенде, жерге тұйықталған заттарды ұстамаңыз (мысалы, құбырлар, радиаторлар, газ плиталары, тоңазытқыш).

4.1.22 Егер өнімді ылғалды ортада пайдалану қажет болса, RCD жабдықталған қуат көзін пайдаланыңыз.

4.1.23 Өнімді қуат көзінен ажыратқанда, қуат ашасын ұстаңыз.

4.1.24 Техникалық қызмет көрсетуге немесе қызмет көрсетуге дейін өнімді пайдаланбаған кезде оны әрқашан қуат көзінен ажыратыңыз және:

- кез-келген ақаулар болған жағдайда;
- зарядтау кабельдерін қосудан / ажыратудан бұрын;
- тазартудың алдында;
- жұмыс аяқталғаннан кейін.

4.1.25 Өнімді құлағаннан кейін немесе қандай да бір зақымдану белгілері пайда болған кезде немесе қуат сымы, ашасы немесе зарядтау кабельдері зақымдалған болса, оны пайдаланбаңыз. Өнімді диагностикалау немесе жөндеу үшін уәкілетті қызмет көрсету орталығына хабарласыңыз.

4.1.26 Егер қуат сымы зақымдалған болса, қауіпті жағдай туғызбас үшін оны өндіруші, оның агенті немесе соған сәйкес білікті адам ауыстыруы керек.

Электр сымын ауыстыру қолданыстағы тарифке сәйкес уәкілетті қызмет көрсету орталығында жүзеге асырылады.

4.1.27 Жұмыс және техникалық қызмет көрсету осы нұсқаулыққа сәйкес үнемі және қатаң түрде жүргізілуі керек. Техникалық қызмет көрсету кезінде өнімді немесе қуат сымын (бензин мен басқа агрессивті заттарды) зақымдауы мүмкін тазалағыш заттарды қолданбаңыз.

4.1.28 Өніммен дұрыс емес жұмыс жасау оның бұзылуына, бұзылуына әкелуі мүмкін пайдаланушы немесе оның мүлкі. Өнімді алкогольдік немесе есірткілік мас күйінде, сондай-ақ шындықты объективті қабылдауға кедергі келтіретін басқа жағдайларда қолдануға ТЫЙЫМ САЛЫНАДЫ және сіз мұндай күйдегі адамдарға немесе осындай жағдайларда өнімге адамдарға сенбеуіңіз керек!

**ЕСКЕРТУ!** Термостатердің кездейсоқ қалпына келтірілуінен туындайтын қауіпті болдырмау үшін өнім таймер сияқты сыртқы құрылғыдан қуат алмауы керек немесе қуатты үнемі қосатын және өшіретін тізбекке қосылмауы керек.

**НАЗАР АУДАРЫҢЫЗ!** Бұл пайдалану нұсқаулығы осы өнімді пайдалану кезінде туындауы мүмкін барлық әдеттен тыс жағдайларды қамти алмайды. Пайдаланушы өніммен жұмыс істеу кезінде қауіпсіздік шараларын дербес сақтауы керек!

## 4.2 ҚУАТТАРМЕН ЖҰМЫС ЖАСАУДАҒЫ САҚТЫҚ ШАРАЛАРЫ

Өнімді бірінші рет қолданар алдында оны жүктемей қосыңыз және оны бірнеше минутқа жіберіңіз. Егер осы уақыт ішінде сіз бөгде шу естисеңіз, дисплейдегі қателерді көрсеңіз немесе қатты бөтен иісті сезсеңіз, өнімді өшіріңіз, қуат сымын желіден ажыратыңыз және өнімді диагностикалау және жөндеу үшін уәкілетті қызмет көрсету орталығына хабарласыңыз.

Өнімнің техникалық күрделілігіне байланысты шекті күй критерийлерін пайда-

ланушы өз бетінше анықтай алмайды. Өнімнің ақаулары анық немесе күдікті болған жағдайда, өнімді диагностикалау және жөндеу бойынша уәкілетті қызмет көрсету орталығына хабарласыңыз.

Өнім сұйық электролитпен (MF, WET), техникалық қызмет көрсетусіз (SLA, SMF, EFB), клапанмен, сіңіргіш шыны талшықпен (AGM) және гелий (GEL) батареяларымен 12 В және 24 В батареяларды қалпына келтіруге және автоматты түрде зарядтауға арналған.

Зарядтау кабельдерін жалғамас бұрын батарея терминалдарын кірден және майдан мұқият тазалаңыз.

Зарядтау кабельдерінің ұштарын батареяға қосқан кезде полярлықты қадағалаңыз.

Зарядтағыштың корпусын АШПАҢЫЗ.

Электр желісіне қосылған кезде өнімнің зарядтау кабельдерінің екі ұшына да тиюге ТЫЙЫМ САЛЫНАДЫ.

Сұйық немесе бөгде заттардың зарядтағыш корпусымен, батареямен, қуат сымымен және зарядтау кабельдерімен байланысқа түсуіне жол бермеңіз.

Батареяны зарядтау процесінде құрылғы корпусының температурасы 40 ° C дейін көтерілуі мүмкін.

Электролит коррозияға ұшырайды. Егер зат теріге немесе көзге тиіп кетсе, дереу зардап шеккен аймақтарды ағынды сумен шайыңыз және дәрігермен кеңесіңіз.

## 5 АТҚАРЫМДЫҚ ЭЛЕМЕНТТЕР

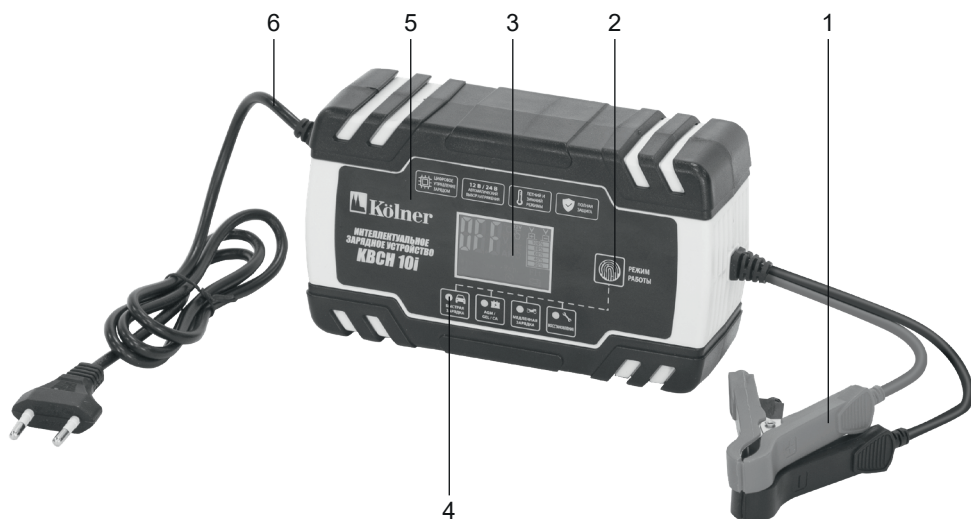

1. Кабельдерді зарядтау
2. Режимді таңдау түймесі
3. Дисплей
4. Жұмыс режимінің индикаторлары
5. Іс
6. Қуат сымы

## 6 ЖҰМЫСҚА ДАЙЫНДАУ

**НАЗАР АУДАРЫҢЫЗ!** Жұмысқа дайындалу кезінде, сондай-ақ кез-келген техникалық қызмет көрсету операцияларын жасамас бұрын, батареяға зарядтау кабельдерін жалғау және ажырату, өнімнің өшірілгеніне және электр желісінен ажыратылғанына көз жеткізіңіз.

**НАЗАР АУДАРЫҢЫЗ!** Жұмыс аймағында жеткілікті желдетуді қамтамасыз етіңіз.

6.1 Зарядтағышты жалғаудан бұрын оны пайдалану туралы нұсқаулықты оқып шығыңыз.

6.2 Терминалдарды ажыратып, батареяны көлік құралынан шығарыңыз.

6.3 Батареяны жеткілікті желдетілетін тегіс және құрғақ жерге қойыңыз. Батареяны зарядтағыштан бір деңгейде немесе одан жоғары деңгейге қоюға болады. Зарядтағышты аккумулятордың жанында немесе оның жанында орналастыруға тыйым салынады.

6.4 Батарея терминалдарын мұқият тазалап, сұйықтықтың іздерін батарея бетінен алып тастаңыз.

6.5 Егер қызмет көрсетілетін қорғасын қышқылы (AGM немесе WET) батареялары қолданылса, электролит деңгейін зарядтаудан бұрын тексеру қажет, қажет болған жағдайда минималды және максималды белгілер арасындағы орташа деңгейге дейін тазартылған сумен толтырыңыз.

**НАЗАР АУДАРЫҢЫЗ!** Батареяны зарядтау процесінде зиянды және жарылғыш газдар бөлінеді, сондықтан жұмыс жақсы желдетілетін жерде жүргізілуі керек.

Өнімнің корпусындағы желдету саңылауларын бөгде заттармен жаппаңыз.

## 7 ЖҰМЫС ТӘРТІБІ

Өнім қоршаған орта температурасы  $-5^{\circ}\text{C}$ -тан  $+45^{\circ}\text{C}$ -қа дейін және салыстырмалы ылғалдылығы 80% -дан аспайтын қалыпты климатта жұмыс істеуге арналған.

### 7.1 Жұмысқа кіріспес бұрын

7.1.1 Қуат көзі осы нұсқаулықтың 1-кестесінде және өнімде көрсетілген талаптарға сәйкес келетіндігіне және пайдаланылған ұзартқыштың (егер бар болса) оған қосылған өнімнің қуатына есептелгеніне көз жеткізіңіз.

7.1.2 Өнімнің, қуат сымының және зарядтау кабельдерінің тұтастығын, барлық компоненттердің дұрыс жиналуын және тығыздығын тексеріңіз.

7.2 6-тармақта көрсетілгендей жұмыс істеңіз. Жұмысқа дайындық. Терминалдар батареядан ажыратылғанына көз жеткізіңіз.

7.3 Полярлықты қадағалап, зарядтайтын кабельдердің қысқыштарын (1) аккумулятор батареясының ұштарына жалғаңыз.

**НАЗАР АУДАРЫҢЫЗ!** «+» Терминалына қызыл клип және «-» терминалына қара клип.

**ЕСКЕРТПЕ:** Егер құрылғы қысқыштары батарея терминалдарына дұрыс қосылмаған болса, зарядтағыштың дисплейінде (3) сәйкес таңбаны көресіз.

7.4 Қуат сымының ашасын (6) желіге қосыңыз.

7.5 Дисплейде (3) келесі параметрлер көрсетіледі:

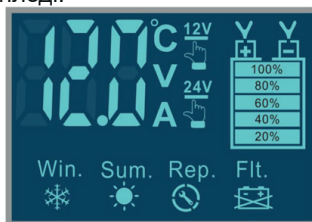

	Зарядтағыштың температурасы
	Батареяның кернеуі
	Зарядтау тогы
	Қалпына келтіру режимі
	Батареяны зарядтау процесі аяқталды
	«Қыс» режимі қоршаған орта температурасы + 10 ° C-тан төмен болған кезде автоматты түрде қосылады. Зарядтау кернеуі көтеріледі.
	«Жаз» режимі қоршаған орта температурасы + 28 ° C-тан төмен болған кезде автоматты түрде қосылады. Зарядтау кернеуі төмендейді.
	Зарядтау кабельдерінің қысқыштарын аккумулятор батареясының терминалдарына жалғаудың дұрыс емес полярлығы.
	Батарея терминалдарындағы кернеу тым төмен немесе батарея ақаулы.
	Зарядтау кабелінің қысқыштарының батарея терминалдарына нашар қосылуы.
	Батареяның жұмыс кернеуін көрсетеді. Автоматты түрде анықталады.

	Батарея сыйымдылығы
---	---------------------

 7.6 (2) батырмасын басу арқылы индикаторларды (4) және төмендегі сипаттаманы басшылыққа ала отырып, қажетті жұмыс режимін таңдаңыз:

	Жеңіл автомобильдер мен жүк автомобильдерінің аккумуляторларын «жылдам зарядтау» режимі (WET, SLA, EFB, MF, SMF и GEL)
	Гелий (GEL), қорғасын-қышқыл (AGM) және кальций (Ca) батареяларын зарядтау режимі.
	Екі доңғалақты көлік құралдарының батареяларын «баяу зарядтау» режимі (максималды зарядтау тогы 1,5 А аспайды)
	Терең зарядтау, ұзақ сақтау немесе ұзақ уақыт пайдалану кезінде, сондай-ақ бүлінген, қабатты немесе сульфатталған аккумуляторлар кезінде батареяны «қалпына келтіру» режимі.

**НАЗАР АУДАРЫҢЫЗ!** Барлық батареяларды қалпына келтіру мүмкін емес. Режимді таңдағаннан кейін, жұмыс басталар алдында зарядтағыш батареяның күйін, алгоритмін және одан әрі зарядтау параметрлерін анықтайды. Бұл біраз уақытты алады.

Зарядтау процесі автоматты режимде жүреді, ал ұзақтығы батареяның күйіне және оның зарядсыздану дәрежесіне байланысты.

«Қалпына келтіру» режимі уақыт бойынша ең ұзақ. Зарядтағыш алдымен келесі зарядтау процесін анықтау үшін батареяның күйін тексереді. Егер бата-

рея терең зарядталған болса, жарқылды зарядтау режимі батареяны «жандандыру» үшін қосылады. Содан кейін процесс жоғарылатылған кернеуді пайдаланып, батарея плиталарынан сульфатты итеріп шығару арқылы батареяның қуатын қалпына келтіреді. Батареяны толығымен қалпына келтіру және терең зарядтау үшін экранда «ӨШІРУЛІ» хабарламасын күту керек.

**ЕСКЕРТПЕ:** «қалпына келтіру» режимінде 30 минуттық зарядтаудан кейін кернеу 9 В-тан (12 В батареялар үшін) және 18 В-тан (24 В батареялар үшін) төмен болса, батарея ақаулы деп саналады. Бұл жағдайда батареяларды жөндеу және техникалық қызмет көрсету жөніндегі мамандандырылған шеберханаға хабарласыңыз.

**ЕСКЕРТПЕ:** егер процесс «қалпына келтіру» режимін бастағаннан кейін 24 сағат ішінде аяқталмаса, сіз сонымен қатар аккумуляторларды жөндеу және техникалық қызмет көрсету жөніндегі мамандандырылған шеберханаға хабарласыңыз.

7.7 Жұмыс аяқталғаннан кейін дисплейде батареяны зарядтау процесі сәтті аяқталғанын көрсететін «ӨШІРУЛІ» деген жазу пайда болады.

7.8 Зарядтағышты ажырату үшін қуат ашасын желіден ажыратыңыз. Өрі қарай, батареядан «+» терминалын, содан кейін «-» терминалын ажыратыңыз.

7.9 Өнімге техникалық қызмет көрсетуді орындаңыз.

## 8 ТЕХНИКАЛЫҚ ҚЫЗМЕТ КӨРСЕТУ

8.1 Жұмысты аяқтағаннан кейін өнімді шаң мен кірден тазарту қажет. Желдету тесіктеріне ерекше назар аударыңыз. Корпусты, қуат сымын және зарядтайтын кабельдерді тазалау үшін өнімнің металл бөліктеріне тот басатын немесе пластиктің бетін зақымдауы мүмкін

тазалағыш заттарды қолданбаңыз. Өнімнің корпусын, сымы мен кабельдерін дымқыл жұмсақ шүберекпен сүртіңіз, содан кейін құрғатып сүртіңіз. Зарядтау кабелінің қысқыштарының күйіне мұқият назар аударыңыз. Қажет болса, олардан тат, оксид және электролит іздерін алып тастаңыз.

8.2 Барлық бұрандалардың бекітілгендігін үнемі тексеріп отырыңыз. Егер сіз бос бұранданы тапсаңыз, оны тез арада қатайтыңыз. Өйтпесе, сіз өзіңізді жарақат алу қаупіне ұшыратасыз.

## 9 САҚТАУ ШАРТТАРЫ

9.1 Бұйымды 0°C-тан+40°C-қа дейінгі температура кезінде және 80%-дан аспайтын ауаның салыстырмалы ылғалдылығы кезінде, балалар мен жануарларға қолжетімді емес жерлерде сақтау қажет.

9.2 Бүлінулерге жол бермеу үшін бұйымды тек зауыттық қаптамада тасымалдаңыз. Тасымалдаудан және бұйымды төмендетілген температурада сақтаудан кейін оны бөлме температурасында кем дегенде екі сағаттай ұстау қажет.

9.3 Бұйымды тасымалдау, тиеу, түсіру және сақтау кезінде пайдалану жөніндегі нұсқаулықта айтылғандардан басқа, келесі талаптарды басшылыққа алу керек:

- бұйымның бүлінуіне және/немесе оның қаптамасы бүтіндігінің бұзылуына әкеліп соқтыруы мүмкін әлеулі механикалық жүктемелерге бұйымды ұшыратуға тыйым салынады; - бұйымның қаптамасына судың және басқа да сұйықтықтардың тиіп кетуіне жол бермеу қажет.

9.4 Бұрын пайданудан болған бұйымды тасымалдаудың немесе теріс температурада сақтауға берудің алдында бұйымда судың жоқтығына көз жеткізу қажет. Бұйымның барлық беттері құрғақ болулары керек.

9.5 Бұйымды температураның елеулі



айырмаларынан және күннің тікелей сәулелерінің әсерінен қорғаңыз.

9.6 Бұйымды қате кәдеге жарату қоршаған ортаға орны толмас зиян келтіреді. Ақаулы бұйымды, сонымен бірге қуат берудің пайдаланылған элементтерін тұрмыстық қалдықтармен бірге лақтырмаңыз. Осы мақсаттар үшін мамандандырылған кәдеге жарату бекетіне жүгініңіз. Сіз тұрмыстық бұйымдарды, жабдықтарды және қуат берудің пайдаланылған элементтерін қабылдау бекеттерінің мекенжайларын Сіз тұратын елді мекендегі муниципалдық қызметтерден ала аласыз.

### 10 ҚЫЗМЕТТІК МЕРЗІМІ

Аталған бұйым осы нұсқаулықта көрсетілген барлық талаптарды сақтау кезінде кем дегенде 3 жыл қызмет етуі керек.

Дайындаушы сатып алушылардың назарын бұйымды тұрмыстық мұқтаждықтардың аясында пайдалану және осы пайдалану жөніндегі нұсқаулықта келтірілген қолдану ережелерінің сақталуы кезінде бұйымның қызметтік мерзімінің осы нұсқаулықта көрсетілгеннен айтарлықтай асып кететіндігіне аударды.

Дайындаушы өзіне бұйымның пайдаланушылық сапасын нашарлатпайтын құрылымы мен жиынтықтылауына өзгерістер енгізу құқығын қалдырады.

### 11 ЫҚТИМАЛ АҚАУЛЫҚТАР ЖӘНЕ ОЛАРДЫ ЖОЮ ТӘСІЛДЕРІ

Егер құрал істен шықса, оны өздігіңізден жөндеуге тырыспаңыз. Авторландырылған сервистік орталыққа жүгіну үзілді-кесілді ұсынылады.

### 12 ДАЙЫНДАУШЫНЫҢ КЕПІЛДІКТЕРІ

**Сіздің назарыңызды кепілдікті мерзімінің ішінде келесі шарттардың сақталулары кезінде бұйымның тегін сервистік қызмет көрсетуге немесе жөндеуге қабылданатын болатындығына аударамыз:**

Кепілдікті міндеттемелер онда сатылған күні, сериялық нөмірі, сатушы ұйымның мөрі (мөртабаны), сатушының қолтаңбасы көрсетілумен кепілдік талоны дұрыс толтырылған кезде жүзеге асырылады. Сізде дұрыс толтырылған кепілдік талоны болмаған кезде біз Сіздің аталған бұйымның сапасы бойынша талаптарыңыздан бас тартуға мәжбүр боламыз. Түсінбеушіліктерге жол бермеу үшін Сізден бұйыммен жұмысты бастаудың алдында пайдалану жөніндегі нұсқаулықпен мұқият танысып шығуды өтінеміз.

Сіздің назарыңызды бұйымның тек тұрмыстық тағайындалуына аударамыз. Кепілдік шарттары иегердің үйінде кезеңдік техникалық қызмет көрсетуді қарастырмайды.

Осы кепілдікті шарттардың құқықтық негіздемесі Ресей Федерациясының қолданыстағы заңнамасы, әсіресе, «Тұтынушылардың құқықтарын қорғау туралы» Федералдық заңы және Ресей Федерациясының Азаматтық кодексі болып табылады. Бұйымның кепілдікті мерзімі 12 айды. Бұл мерзім бөлшек желі арқылы сатылған күнінен бастап саналады. Біздің кепілдікті міндеттемелер кепілдікті мерзімнің ішінде анықталған, және өндірістік, технологиялық және конструктивтік, яғни, дайындаушы-компанияның кінәсі бойынша жол берілген ақаулармен шарттас ақаулықтарға ғана таралады.

## 12.1 Кепілдікті міндеттемелер келесілерге таралмайды:

12.1.1 Келесілердің нәтижесінде орын алған ақаулықтарға;

- қолданушы арқылы пайдалану жөніндегі нұсқаулықтағы нұсқамалардың сақталмауы;

- сыртқы немесе кез келген басқа әсермен шақырылған механикалық бүлінудерге;

- бұйымды тағайындалуы бойынша қолданбауға;

- бұйымға жаңбыр, қар, жоғары ылғалдылық, қызу, агрессивтік орталар, электр желісінің қуат беруші параметрлерінің пайдалану жөніндегі нұсқаулықтың талаптарына сәйкессіздігі секілді жағымсыз атмосфералық және сыртқы әсерлерге;

- аталған үлгінің технологиялық құрылымында қарастырылмаған, өндірушімен ұсынылмаған немесе мақұлданбаған керек-жарақтардың, шығын материалдарының және қосалқы бөлшектердің қолданылуына;

- бұйымның ішіне бөгде заттардың ішіне кіріп кетуіне немесе желдеткіш саңылаулардың шаң және т.б. секілді үлкен мөлшердегі қалдықтармен бітеліп қалуларына.

12.1.2 Уәкілетті емес тұлғалармен ашуға, жөндеуге немесе түрлендіруге ұшыраған бұйымға.

12.1.3 Келесідей бұйымды лайықсыз қолданудың немесе сақтаудың салдарынан орын алған ақаулықтарға:

- Бұйымның металл элементтерінде тотықтардың болуы;

- Желілік кабелдің үзілулері мен кесіктері;

- Сызаттар, жарықшақтар, корпустың, бұйымның пластик бөліктерінің күшті үйкелістері және бас.

12.1.4 Бұйымның асқын жүктелуінің нәтижесінде электрлі қозғалтқыштың немесе басқа да түйіндер мен бөлшектердің істен шығуына әкеліп соқтырған ақаулықтарға;

12.1.6 Мезгілдік ауыстырып отыруға жататын шығын материалдарына, алынбалы бөлшектерге, түйіндерге, сонымен бірге электр құралымен жиынтықта жеткізілетін керек-жарақтар мен толымдаушыларға.

12.1.7 Асқын жүктелудің мінсіз белгілеріне жататындар:

- бұйымның бөлшектері мен түйіндерінің деформациялануы мен балқуы;

- ротор мен қозғалтқыш статорының бір уақытта істен шығуы;

- сымдардың оқшаулағыштарының қараюы немесе күйюі.

Сіздің назарыңызды бұйымды сервистік орталыққа жеткізу соңғы тұтынушы (иегері) арқылы немесе оның есебінен жүзеге асырылатындығына аударамыз. Құралға кепілдікті жағдайды орнату бойынша техникалық куәландыру тек авторландырылған сервистік орталықта жүргізіледі.

**Құралдың қызметтік мерзімі  
3 жылды құрайды.**

**НАЗАР АУДАРЫҢЫЗ!** Бұйымды сатып алу кезінде жиынтықтылығы және жарамдылығы, сонымен бірге кепілдік талонының дұрыс толтырылуын тексеріңіз. Сервистік орталықтардың тізімін сатушыдан немесе [www.kolner-tools.com](http://www.kolner-tools.com) сайтынан білуге болады.

**13 ӨЗГЕ АҚПАРАТ**

**Импорттаушы, дайындаушы уәкілеттік берген тұлға:** «Омега» ЖШҚ.  
**Мекен-жай:** 432048, Ресей Федерациясы, Ульяновск облысы, қ.о. Ульяновск қаласы, Ульяновск қ., Локомотивная көш.,ғим.14А.

**Телефон:** +78422324242

**Электрондық поштаның мекенжайы:**  
mail@simbirsk-crown.ru

**Дайындаушы:** Нинбо Менфулл Традинг Ко., Лимитед.

**Мекен-жай:** Флоор 4, Буилдинг 2, №111, Юнкси Секонд Рoad, Ксиепу Товн, Чжэньхай Дистрикт, Нинбо, Чжэцзян, Қытай.

ҚХР жасалған.

**Дайындалған күні сериялық нөмірде көрсетілген. Дайындаушының стандартына сәйкес сериялық нөмір келесілерден тұрады: тапсырыстың нөмірі / дайындалған айы мен жылы / бұйымның реттік нөмірі.**